

『4 STEP で身につく 〈入門〉 土地評価の実務』（風岡範哉・田中泰男著）
正誤のお知らせ

表題図書の記述内容について、下記のとおり誤りがありました。お詫びして訂正させていただきます。

〈176 ページ 評価明細書内「6 無道路地」の「※割合の計算」〉

【誤】 $(155,000 \text{ 円} \times 165 \text{ m}^2) \div (63,700 \text{ 円} \times 700 \text{ m}^2) = 0.57355909396$

【正】 $(155,000 \text{ 円} \times 165 \text{ m}^2) \div (65,896 \text{ 円} \times 700 \text{ m}^2) = 0.5544450996$

〈262 ページ 【STEP 4】内 (ロ) 東側部分の計算式〉

【誤】 $4 \text{ m} - \frac{(2.55+2.89)}{2} = 4 \text{ m} - 2.72 \text{ m} = 1.28 \text{ m}$

【正】 $\left\{ 4 \text{ m} - \frac{(2.55+2.89)}{2} \right\} \div 2 = (4 \text{ m} - 2.72 \text{ m}) \div 2 = 1.28 \text{ m} \div 2 = 0.64 \text{ m}$

〈263 ページ 図〉

【誤】

【正】

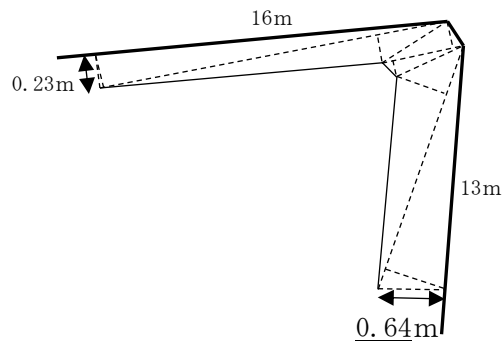
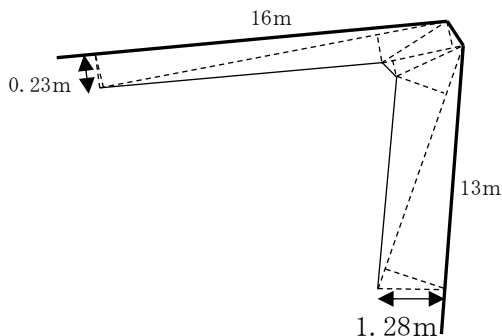

〈263 ページ ③計算式〉

誤	正
(イ) 北側部分 $16\text{m} \times 0.23\text{m} = 3.68 \text{ m}^2$	(イ) 北側部分 $16\text{m} \times 0.23\text{m} = 3.68 \text{ m}^2$
(ロ) 東側部分 $13\text{m} \times 1.28\text{m} = 16.64 \text{ m}^2$	(ロ) 東側部分 $13\text{m} \times 0.64\text{m} = 8.32 \text{ m}^2$
(ハ) 合計 (イ) + (ロ) = 20.32 m^2	(ハ) 合計 (イ) + (ロ) = 12.00 m^2

〈264 ページ 評価明細書内「セットバックを必要とする宅地の評価額」の (該当地積)〉

【誤】 20.32 m^2

【正】 12.00 m^2

〈264 ページ 評価明細書内「セットバックを必要とする宅地の評価額」の (自用地の評価額)〉

【誤】 18,030,969 円

【正】 18,567,360 円